



HSM 405H2 8WD



Motor:

- IVECO
- NEF 6 Zyl. Common Rail Turbo
- Motorleistung 172 kW / 275 DIN-PS
- max. Drehzahl: 2100 U/min
- max. Drehmoment 930 Nm bei 1250 U/min

Kraftübertragung:

- hydrostatisch-mechanisch
- Elektronische Steuerung CMC
- NAF 2-Gang Verteilergetriebe

Achsen:

- Planeten-Tandemachsen
- vorne: schaltbare Differentialsperre 100%

Bremse:

- 2-Kreis Bremse, im Ölbad laufende Lamellenbremse

Lenkung:

- Knickrahmenlenkung
- 2 Lenkzylinder

Bereifung:

	Größe:	Gesamtbreite
• Serie	800/40-26,5	2960 mm
• Option	700/50-26,5	ab 2760 mm
	600/55-26,5	ab 2560 mm

Dieseltank:

Hydraulik:

- Load Sensing
- Verstellpumpe: 2 x 145 ccm
Fördermenge: 406 L/min bei 1400 U/min
Druck: 380 bar
- Konstantpumpe: 15,4 l/min bei 1400 U/min
Druck: 120 bar
- Tank: 240 Liter
- Hydrauliköl: gesättigter, syntetischer Ester
Panolin HLP SYNTH mit Kleenoil
Microfiltration WGK 1
- Steuerblock: Danfoss PVG 32

Elektrik:

- Lichtmaschine 24V, 2 x 90A
- 4 wartungsfreie Trockenbatterien mit je 56Ah

Kabine:

- nivellierbar vorne / hinten
- gebogene Frontscheibe Lexan
- Scheibenwischer vorne und seitlich
- DLG geprüfte Sicherheitskabine
- luftgefederter Komfortsitz
- Warmwasserheizung

Instrumente:

- Dieseltankanzeige, Kühlwassertemperatur, alpha-numerisches Display für Drehzahl, Fahrgeschwindigkeit, Hydrauliköltemperatur sowie alle Betriebsdaten der Fahr-

Gewicht:

- 19500 kg (Serie)

Verwindungssperre:

- 2 Hydraulikzylinder

Kran:

- Loglift L220 V100
Reichweite 10 m
Bruttohubmoment 188 kNm

Aggregat:

- Serie:
Waratah
Fälldurchmesser 650 mm
Entastungsdurchmesser 480 mm
Vorschubkraft mit 630/400 ccm Motor 24,5 kN
Vorschubkraft mit 800/500 ccm Motor 30,0 kN
Max. Vorschubgeschwindigkeit 4,7 m/s
Max. Betriebsdruck 280 bar

Steuerung:

- Serie Motomit IT
- Option Motomit 4+

Serienausstattung:

- 20 x Arbeitsscheinwerfer Twin Power je 2x70W an Kabine, 2 Arbeitsscheinwerfer vor dem Kran, Spannungswandler, Radio, Feuerlöscher, Verbandskasten, Warndreieck, Werkzeugsatz, Nebenstromfilter, Dieselfüllpumpe, Hydraulikfüllpumpe, Vakuumpumpe, Tandemachsanhhebung (Boogie-

Sonderzubehör:

- Sonnenschutz-Jalousien, Standheizung, GPS-System, Datenübertragung

Technische Änderungen vorbehalten
Stand April 2006

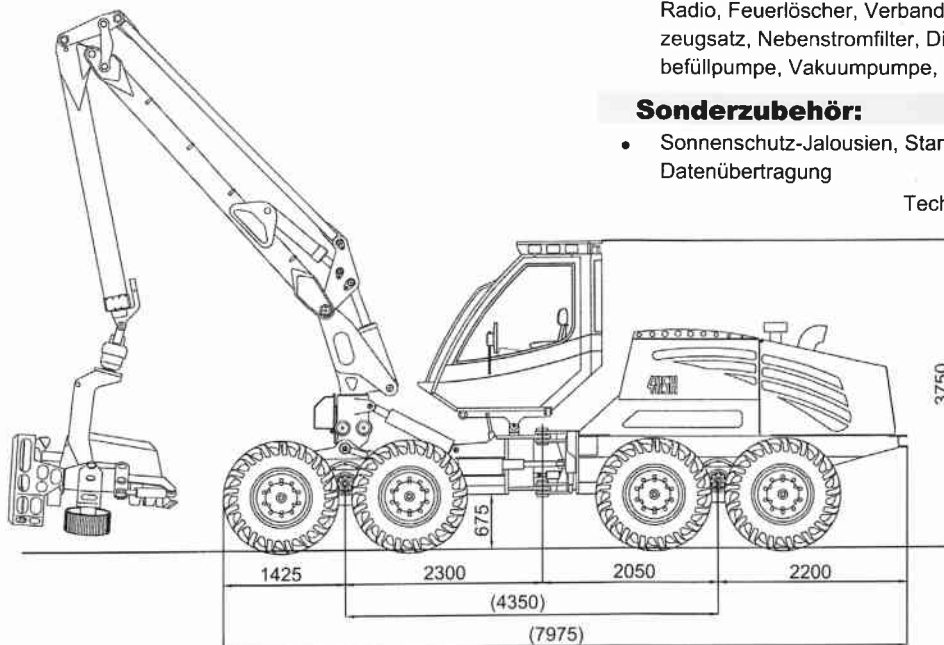

HSM Hohenloher Spezial-Maschinenbau GmbH & Co. KG

Im Greut 10, 74635 Neu-Kupfer www.hsm-forstmaschinen.de
Tel: +49 (0)7944 / 9191-0 Fax: +49 (0)7944 / 9191-77 Mail: info@hsm-forstmaschinen.de