



ICVD

HSM 805HD



Motor:

- Mercedes Benz
- OM 904 LA, 4 Zyl. Turbo Diesel / TIER3
- Motorleistung: 129 kW (174 DIN-PS)
- max. Drehzahl: 2200 U/min
- max. Drehmoment: 675 Nm bei 1200 - 1600 U/min
- Hubraum: 4,25 Liter

Kraftübertragung:

- Walterscheid Fahrtrieb ICVD-MO
- 2-stufiges Verteilergetriebe

Achsen:

- Heavy Duty Planetenachsen
- vorne: schaltbare Differentialsperre 100%
- hinten: schaltbare Differentialsperre 100%

Bremse:

- 2-Kreis Bremse, 1 im Ölbad laufende Lamellenbremse
- Federspeicher-Feststellbremse

Lenkung:

- Knickrahmenlenkung
- Lenkeinschlag 44°

Bereifung:

	Größe:	Gesamtbreite:
• Serie:	23,1 x 26	2360 mm
• Wahlweise:	28L-26	2600 mm
	620/75-26	2400 mm
	600/65-34	2360 mm
	710/55-34	2620 mm

Dieseltank:

- Tankmenge: 125 Liter

Hydraulik:

- Load Sensing
- Pumpenleistung:
 - Fördermenge: 152 l/min bei 1600 U/min
 - Druck: bis max. 350 bar
- Tank: 90 Liter
- Hydrauliköl: gesättigter, syntetischer Ester
Panolin HLP SYNTH mit Kleenoil
Microfiltration WGK 1
- Steuerblock: Rexroth M4-12
- Kransteuerung: Digitalelektronik CMC mit individuell einstellbaren Geschwindigkeiten und Rampenzeiten, 5 Fahrerprogramme

Elektrik:

- Lichtmaschine 24V, 90A
- 2 wartungsfreie Trockenbatterien mit je 56Ah

mm	23.1x26	600/60-30.5	28L-26
B	2360	2360	2600
F	577	515	587
H	3037	3110	3047
W	587	600	714
D	1632	1500	1644

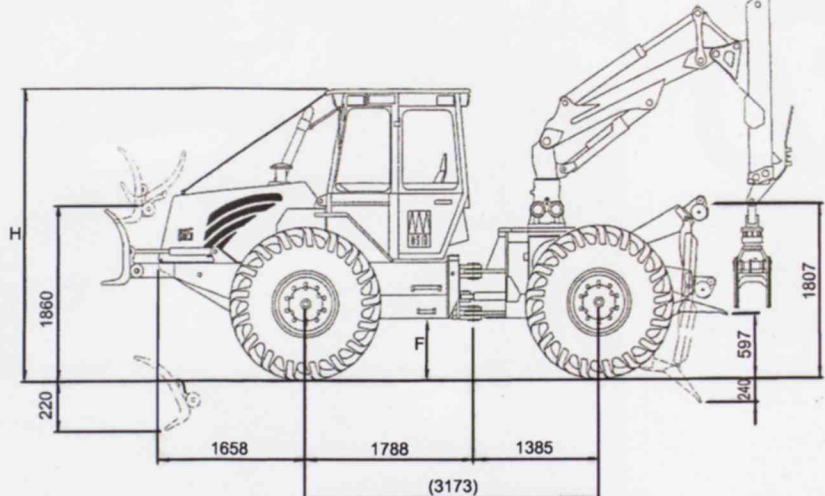
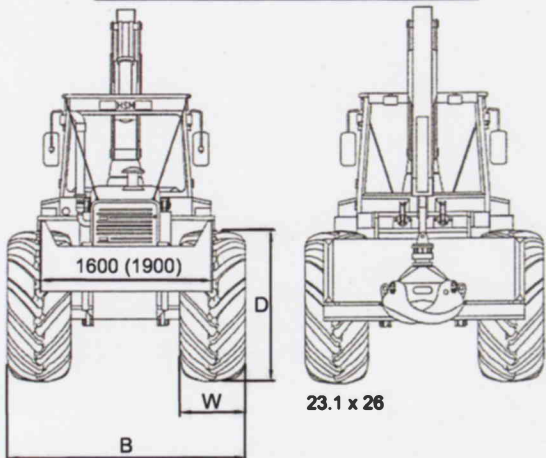

Kabine:

- Kippkabine, gummigelagert, schallgedämmt,
- DLG geprüfte Sicherheitskabine
- Drehsitzeinrichtung
- luftgefederter Komfortsitz
- Warmwasserheizung

Instrumente:

- Drehzahlmesser mit Betriebsstundenzähler, Kühlwassertemperatur, Tankanzeige, Ladekontrollleuchte, Öldruckwarnlampe, Parkbremse ein, Speicherladekontrolle, Motorvorwärmung, Licht, Blinker, alphanumerisches Display für Drehzahl, Fahrgeschwindigkeit, Hydrauliktemperatur, sowie Betriebsdaten der Fahr- und Arbeitshydraulik, Überhitzung Motor

Winde:

- Serie:
 - Adler Doppeltrommel-Winde HY 20
 - Seilzugkraft untere Seillage: 100 kN
 - Seilgeschwindigkeit: 0 - 150 m/min
 - maximale Seilaufnahme: 14mm 80m ohne Seilausrüstung !
- wahlweise:
 - Adler Doppeltrommel-Winde HY 32-SG
 - Seilzugkraft untere Seillage: 160 kN
 - Seilgeschwindigkeit: 0 - 150 m/min
 - maximale Seilaufnahme: 16mm 120m ohne Seilausrüstung !

Gewicht:

- 9300 kg (Serie)
- Gewichtsaufteilung:

Vorderachse:	60%
Hinterachse:	40%

Rückekran:

Typ:	Hubmoment: brutto / netto: kNm kNm	Reich- weite: m	Schwenk- moment : kNm	Greifer:
Loglift F81 R56	93 76	5,6	23,8	FX42
Loglift F81 RT65	93 71	6,5	23,8	FX42
Loglift F101 R58	125 100	5,8	34,2	FX42
Loglift F101 RT72	125 98	7,2	34,2	FX42
Epsilon M90R 68	104 82	6,8	29	FG41S
Epsilon S110R 68	126 102	6,8	33	FG41S

Andere Krane auf Anfrage.

Serienausstattung:

- Frontpolterschild 1600mm breit, absenkbares gerades Heckschild 2200mm breit, 8 Arbeitsscheinwerfer Twin Power je 2x70W, Spannungswandler 24V-12V, Radio, Feuerlöscher, Verbandskasten, Warndreieck, Werkzeugsatz

Sonderzubehör:

- Frontpolterschild kippbar, Frontlader (Hauer), Tragbergstütze, Anhängerkupplung, Verwindungssperre, Außenhydraulikanschluß, HSM Seilzug, Funkfernsteuerung Seilwinde, Fahren mit Funk, Klimaanlage

Technische Änderungen vorbehalten
Stand Mai 2009
P-Nr: 805HD-ICVD-dt-TB003