

**multicar**

NEU!  
Mit Euro 4-Motor



**M 26**

Mehr als ein Transporter

Mit Multicar können Sie rechnen.

**Vor dem Kauf:**

Beratung durch geschulte Mitarbeiter.

**Während des Kaufs:**

Faires Preis-/Leistungsverhältnis.

**Nach dem Kauf:**

Kundendienst ganz in Ihrer Nähe

mit 24 Stunden-Service.

Langlebige MULTICAR-Qualität.

Sprechen Sie mit uns.



**multicar**

Hako-Werke GmbH • Produktbereich  
Kompakte Geräteträger und Transporter  
Industriestraße 3  
D-99880 Waltershausen  
☎ +49 (0)3622-640-0  
✉ +49 (0)3622-640-304  
info@multicar.de  
www.multicar.de

5.000/09/08 Änderungen in Form, Farbe und Ausführung im Interesse der technischen Weiterentwicklung vorbehalten.  
Abbildungen können Sonderausstattungen enthalten.

# Spezialtransporter mit Geräteträgerfunktion

In der Kommune, in der Dienstleistung, im Garten- und Landschaftsbau, in der Bauwirtschaft, in der Entsorgung und in vielen weiteren Bereichen: Der M 26 ist überall dort zuhause, wo flexible Transporter-Leistung auf engstem Raum gefordert wird.

Mit einem zulässigen Gesamtgewicht von bis zu 4,8 t und drei Anbauräumen für Geräteanwendungen ist der M 26 ein echtes Multitalent, das Ihnen kraftvolle Arbeitsleistung gewährleistet.

Der Klassiker von Multicar ist 365 Tage für Sie im Einsatz, Sommer wie Winter. Er fühlt sich in Fußgängerzonen ebenso wohl wie auf und abseits der Straße. Selbst schwieriges Gelände bewältigt er dank Allradantrieb mit Differenzialsperre und einer großen Steigfähigkeit mit Leichtigkeit. Mit einer Breite von nur 1,59 m spielt er seine Stärken gerade auch dort aus, wo es größeren Arbeitsfahrzeugen zu eng wird.

# Der Klassiker mit Euro 4-Motor



Je nach Anwendung entscheiden Sie sich für den kurzen oder den langen Radstand, für einen elektrohydraulischen Kipper, für Einkreis- oder 3-Kreis-Hydraulik. Oder Sie erweitern die Kapazität des M 26 mit einem zusätzlichen Anhänger. Der kraftvolle VM-Turbodiesel-Motor bringt mit 74 kW/100 PS seine Kraft auch voll beladen optimal auf die Straße.

M 26 gibt Ihnen Handlungsspielraum für Ihre Entscheidungen – heute und auch noch in vielen Jahren. Durch seine modulare Bauweise passen Sie diesen robusten Spezialtransporter jederzeit Ihren sich wandelnden Bedürfnissen an.

Entdecken Sie die Vielfalt und das günstige Preis-/Leistungsverhältnis dieses außergewöhnlichen kompakten Spezialtransporters. Entdecken Sie den M 26.



## Kompakt und wendig

Mit einer Höhe von 2,24 m, einer Breite von 1,59 m und einem Wenderadius ab 4,9 m (je nach Variante) ist der M 26 der ideale Partner für Wege, Fußgängerzonen, enge Hofeinfahrten und alle anderen schwer zugänglichen Arbeitsbereiche.



## Variabel im Einsatz

Der M 26 ist ein universeller Spezialtransporter mit vielen Optionen: dem bewährten Vorbau-Schnellwechselsystem, leistungsstarken Anbaupunkten vorne, oben und hinten und drei Hydraulik-Varianten.



## Stark und ausdauernd

Der 74 kW/100 PS-starke VM-Turbodiesel-Motor entfaltet sein maximales Drehmoment von 270 Nm bereits bei niedriger Drehzahl. Dank seiner stabilen Konstruktion ist er, je nach Variante und Ausstattung, mit einem Gesamtgewicht von bis zu 4,8 t, einer Nutzlast von bis zu 2,6 t und einer gebremsten Anhängelast von bis zu 3,5 t belastbar.

## Ihr Vorteil

**Stark, dynamisch und kraftvoll. Der Euro 4-Motor bringt volle Leistung und schont die Umwelt.**



## Modular und preiswert

Mit dem M 26 schonen Sie Ihr Budget beim Kauf und auch noch lange Zeit danach. Sie können ihn jederzeit Ihren Bedürfnissen anpassen. Sein bewährtes modulares Fahrzeugkonzept gibt Ihnen auch in Zukunft großen Entscheidungsfreiraum.

# Konzentriert arbeiten

Hohe Transporterleistung, kraftvoller Antrieb und ein günstiges Preis-/Leistungsverhältnis kennzeichnen den bewährten M 26 von Multicar. Tausende Multicar-Nutzer schwören seit Jahren auf das stets weiterentwickelte Konzept dieses Spezialtransporters. Sein breites Anwendungsspektrum und seine Langlebigkeit bieten die Grundlage für verlässliche und flexible Arbeitsleistung, jahrein, jahraus.

## Spezialist für enge Gassen und schwieriges Gelände



**Große Ladekapazität**

Ob Dreiseiten- oder Absetzkipper, das Ladevolumen des M 26 präsentiert sich äußerst großzügig: bis zu 2,5 m<sup>3</sup> beim Absetzkipper und bis zu 1,3 m<sup>3</sup> beim Dreiseitenkipper. Die Fahrgestell-Tragfähigkeit des spezialisierten Transporters liegt bei 3 t.

Je nach Ausstattungsvariante und Achslastverteilung bedeutet dies eine Nutzlast von bis zu 2,6 t. Mit einem Anhänger können Sie sein Ladevolumen nochmals verdoppeln und so seine gesamte Transportkapazität nutzen.



**Traktion auch im Gelände**

Dank seines guten Traktionsvermögens und des 4x4 Allradantriebs meistert der M 26 selbst schwierigstes Gelände und Steigungen bis 32°. Gerade auf Baustellen und abseits der Straße wird er so zu einem unverzichtbaren Helfer.



**Geringer Wenderadius**

Mit seinen kompakten Außenmaßen und seinem kleinen Wenderadius von minimal 4,9 m ist der M 26 der ideale Spezialtransporter für enge und unwegsame Stellen. Die leichtgängige und präzise Servolenkung unterstützt das problemlose Rangieren auch in schwierigsten Situationen.



**Robuste Bauweise**

Wer 365 Tage im Jahr kraftvolle Arbeit leistet, muss stabil konstruiert sein. Mit seinem robusten, verwindungsfähigen Stahl-Profilrahmen in Schweißkonstruktion trotz der M 26 der stärksten Herausforderung. Auch die Pritsche besteht aus einer stabilen Stahlkonstruktion, die sich Tag für Tag im Einsatz bewährt.



**Einkreis- und 3-Kreis-Hydraulik**

Wenn Sie neben der Transporterfunktion den M 26 auch für den Antrieb von stationären oder mobilen Geräten nutzen möchten, sollten Sie sich für ein Modell mit Ein- bzw. 3-Kreis-Hydraulik entscheiden. Mit bis zu 30 kW hydraulischer Leistung wird der M 26 zu einem flexiblen Geräteträger.



**Schnellwechselsystem**

Nutzen Sie die Geräteträgereigenschaft des M 26 professionell. Das patentierte Kugelwechselsystem, das Vorbau-Schnellwechselsystem und die standardisierten Befestigungspunkte am Fahrgestellrahmen garantieren Ihnen einfachste Handhabung der über 100 An- und Aufbaugeräte, die Ihnen spezialisierte Gerätehersteller bieten. Andocken. Anschließen. Fertig.

### Ihr Vorteil

**M 26 ist der Spezialtransporter mit zusätzlicher Geräteträgerfunktion. Sie haben die Wahl: Entscheiden Sie sich für den professionellen Transporterbetrieb oder für den zusätzlichen Antrieb stationärer oder mobiler Geräte.**

# Moderne Technik

Der M 26 ist in erster Linie ein Spezialtransporter, der vor allem eines sein will: Ihr Arbeitspartner. Er bringt Sie schnell, bequem und zügig ans Ziel, verrichtet kraftvoll seine Arbeit und bringt Sie sicher wieder zurück. Er ist 365 Tage im Jahr für Sie im Einsatz und schont mit seinen langen Wartungsintervallen Ihren Geldbeutel. Auf den M 26 ist Verlass, viele Jahre lang.

# Anwendungsorientiert und umweltbewusst

## Ihr Vorteil

Mit der richtigen Bereifung passen Sie den M 26 noch besser an Ihre wechselnden Einsätze an. Wir beraten Sie gerne.



### Umweltfreundlich mit Euro 4-Turbodiesel-Motor

Kraftvoll und dynamisch bringt Sie der VM-Motor mit seinen 74 kW/100 PS bei einer Drehzahl von 3.000 U/min ans Ziel. Dank Euro 4, elektronischem Motormanagement, Common-Rail-Einspritzsystem, Abgasturbolader, Ladeluftkühlung und Partikelfilter im geschlossenen System fährt er mit bis zu 90 km/h stets umweltbewusst.



### Vorbildliche Straßenlage

Das voll synchronisierte 5-Gang-Getriebe ist leichtgängig und bringt die Kraft des Motors direkt auf die Straße. Der Hinterachs-antrieb und die serienmäßigen Zwillingsreifen hinten garantieren Ihnen beste Straßenlage. Wenn Ihr Arbeitsschwerpunkt im Gelände liegt, sollten Sie sich für den Allradantrieb entscheiden. Die Zuschaltung des Kriechganges ermöglicht eine minimale Arbeitsgeschwindigkeit von 0,6 km/h.



### Hervorragende Stoßdämpfung

Hydraulische Teleskopstoßdämpfer, Blattfedern und Gummizusatzfedern vorn und hinten sorgen stets für eine fahrerfreundliche Straßenlage - im unbeladenen Zustand ebenso wie voll beladen mit bis zu 2,6 t Nutzlast.



### Sicher bremsen, auch im Ernstfall

Die hydraulische Zweikreisbremse und der Unterdruck-Bremskraftverstärker bringen den M 26 auch in brenzligen Situationen schnell zum Stillstand. Die automatischen Bremskontrollsysteme erinnern Sie rechtzeitig daran, entsprechende Verschleißteile auszutauschen und runden damit das Sicherheitskonzept ab.



### Servicefreundlichkeit

Der M 26 ist das ganze Jahr über für Sie im Dienst. Lange Wartungsintervalle, gute Zugänglichkeit zur Fahrzeugtechnik und einfachste Diagnose machen ihn so servicefreundlich. Gepaart mit der hohen Qualität der einzelnen Baugruppen garantiert Ihnen der M 26 wirtschaftliche Leistung über viele Jahre hinweg.



# Modulare Auswahl

Der M 26 basiert auf einem modernen, modularen Fahrzeugkonzept, das Ihnen auch Jahre nach dem Kauf noch alle Wege offen lässt. Für welches Grundmodell Sie sich heute entscheiden, Sie haben die Wahl zwischen kurzem und langem Radstand, zwischen 4x2 und 4x4 Antrieb mit Kriechgang und zwischen jeweils mindestens 20 optionalen Ausstattungsbausteinen. Später stehen Ihnen viele Wege zur Umrüstung offen.

## Für individuelle Aufgaben

### Ihr Vorteil

**Wählen Sie selbst!**  
Ihr Anforderungsprofil entscheidet über die Wahl des Trägerfahrzeuges.  
Wir beraten Sie gerne.

### M 26 TRANS LINE

#### Spezialtransporter mit Dreiseitenkipper

Der M 26 TransLine Dreiseitenkipper ist der Spezialtransporter für professionellen Transporter-Einsatz. Mit Elektro-Kipphydraulik und einer Nutzlast von bis zu 2,6 t ist er der ideale Partner für den variablen Einsatz auf Baustellen und im Gelände. Über Bolzenkupplung oder Kugelkopf erweitern Sie sein Transportvolumen nochmals mit einem entsprechenden Anhänger.



### M 26 TRANS LINE

#### Spezialtransporter mit Absetzkipper

Der M 26 TransLine Absetzkipper ist der Spezialtransporter für professionellen Entsorgung-Einsatz. Mit stationärer Einkreishydraulik und einer Nutzlast von bis zu 2,3 t ist er der ideale Partner für den variablen Einsatz auf Straßen und im Gelände. Mit einem entsprechenden Anhänger erweitern Sie auch hier Ihre Transportkapazität entscheidend.



### M 26 ECO LINE

#### Spezialtransporter mit Einkreishydraulik

Wenn Sie neben der starken Transporterleistung des M 26 auch stationäre Geräte antreiben wollen, bietet Ihnen der M 26 EcoLine die entsprechende Serienausstattung. Mit 200 bar Arbeitsdruck betreiben Sie zum Beispiel einen Ladekran, einen Müllpresscontainer oder eine Hubarbeitsbühne, und erweitern damit Ihr Anwendungsspektrum entscheidend.



### M 26 PROFI LINE

#### Der Geräteträger unter den Spezialtransportern

Die mobile Universalhydraulik des M 26 ProfiLine bietet Ihnen ein breites Spektrum an Anwendungsmöglichkeiten. Sie nutzen die starke Transporterfähigkeit des M 26 und dies mit der vollen Geräteträgerleistung. Über 100 mögliche An- und Aufbaugeräte unterstützen Sie im Sommer- und Wintereinsatz: vom Schneepflug über die Hochdruckwaschanlage und den Holzschredder, bis zum Mähgerät. Der M 26 ProfiLine ermöglicht Ihnen tagtäglich optimierten Wechseleinsatz.



# Technik, die begeistert

## Motor und Getriebe:

Motor:	VM R 754
Hubraum:	2.970 cm <sup>3</sup>
Leistung:	74 kW (100 PS) bei 3.000 min <sup>-1</sup>
Max. Drehmoment:	270 Nm bei 1.400 min <sup>-1</sup>
Schadstoffemission:	Euro 4 inkl. Partikelfilter im geschlossenen System
Getriebe:	5-Gänge, voll synchronisiert, bei Allradantrieb inkl. Gruppengetriebe

## Antrieb und Steuerung:

Antrieb:	4x2, alternativ 4x4
Kupplung:	hydraulisch betätigt, asbestfrei
Lenkung:	Servolenkung
Tankvolumen:	70 l
Bremse:	hydraulische Zweikreisanlage, vorn Scheibenbremsen, hinten Trommelbremsen

## Lastwerte:

Radstand:	2.100, alternativ 2.675 mm
Zul. Gesamtgewicht (aufgelastet):	4,3 t (4,8 t)

	M 26 TransLine	M 26 TransLine, Absetzkipper
Nutzlast bei 4,3 t GG bei 4x2 Antrieb und kurzem/langem Radstand bis*	2,1 t/2,0 t	1,8 t (nur mit kurzem Radstand)
Nutzlast bei 4,3 t GG bei 4x4 Antrieb und kurzem/langem Radstand bis*	2,0 t/1,9 t	1,7 t (nur mit kurzem Radstand)
Nutzlast bei 4,8 t GG bei 4x2 Antrieb und kurzem/langem Radstand bis*	2,6 t/2,5 t	2,3 t (nur mit kurzem Radstand)
Nutzlast bei 4,8 t GG bei 4x4 Antrieb und kurzem/langem Radstand bis*	2,5 t/2,4 t	2,2 t (nur mit kurzem Radstand)

Die Lastwerte für M 26 EcoLine und M 26 ProfiLine variieren, je nach Aufbau.

\* Zusätzliche Ausstattungen reduzieren die Nutzlast.

Zul. Anhängelast:	3,5 t
Gesamtzuggewicht:	6,7 t

### Ihr Vorteil

**Bewährtes Konzept. Plus kraftvolle Leistung. Multipliziert mit Wendigkeit. Potenziert mit einem sehr guten Preis/Leistungsverhältnis. Ist gleich: M 26, eine Investition, die sich rechnet.**

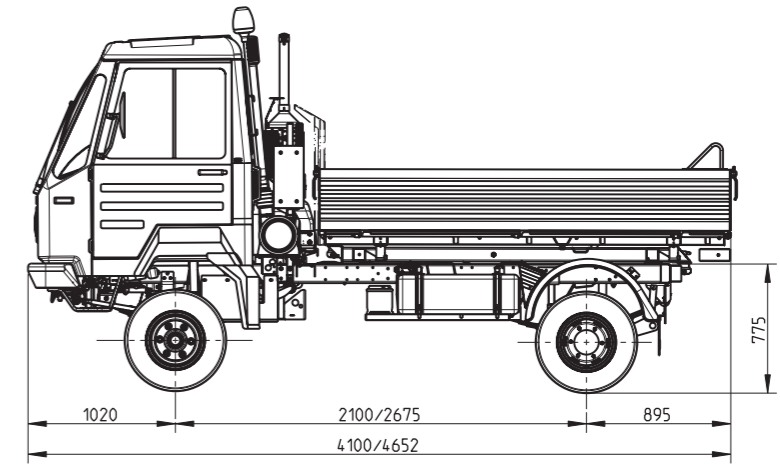
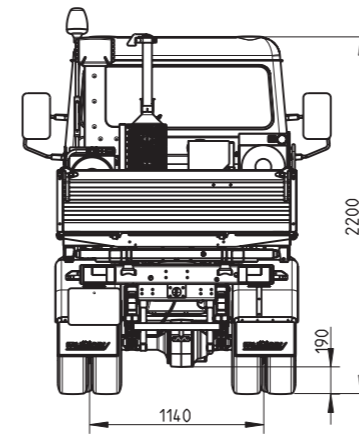
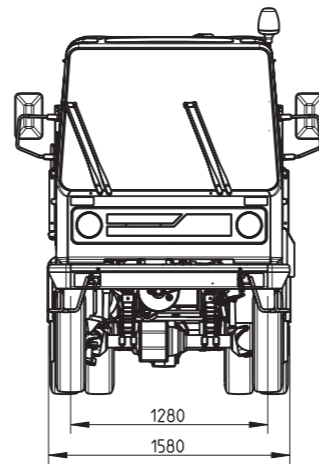

# Eckdaten für wirtschaftliche Leistung

## Fahreigenschaften:

Fahrgestell:	Torsionsfähiger Stahl-Leichtprofilrahmen
Achsen/Federung vorn:	Starrachse, Blattfeder mit Gummizusatzfeder und Teleskopstoßdämpfer
Achsen/Federung hinten:	Starrachse, Blattfeder mit Gummizusatzfeder und Teleskopstoßdämpfer
Bereifung:	195 R 14 C 8PR, Hinterachse zwillingsbereift
Bremse:	Hydraulische Zweikreisbremse mit Unterdruckbremsverstärker
Fahrerhaus:	Kippbares 2-Personen-Komfortfahrerhaus

	M 26 TransLine	M 26 TransLine/ Absetzkipper	M 26 EcoLine	M 26 ProfiLine
Fahrgeschwindigkeit max.:	90 km/h	90 km/h	90 km/h	90 km/h
Arbeitsgeschwindigkeit:	-	-	-	0,6 – 90 km/h

Hydraulik:	M 26 TransLine	M 26 TransLine Absetzkipper	M 26 EcoLine	M 26 ProfiLine
	max. l/min; max. Arbeitsdruck/bar	max. l/min; max. Arbeitsdruck/bar	max. l/min; max. Arbeitsdruck/bar	max. l/min; max. Arbeitsdruck/bar
Elektrokipphydraulik:	5; 150	-	-	-
Stationäre Einkreis-Hydraulik:	-	45; 200	45; 200	-
Mobile 3-Kreis-Hydraulik	-	-	-	90; 200

Optionale Komfortausstattung:

Anhängerkupplung, Anhängerzugvorrichtung, Glashubdach, beheizbare Frontscheibe u.a.